

Centromat®

Hermann Rosorius

Ingenieurbüro GmbH

Specialverktyg
för rördragnings-,
anläggnings- och tankkonstruktion

Centromat®

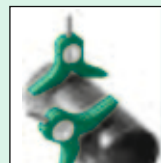
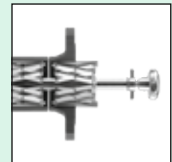
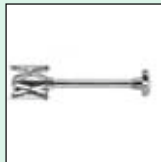

www.centromat.de



Centromat®

Direkt snabb, säker och exakt centring och sträckning av rör, axlar och rundstavar i alla – även extremt **varierande diametrar**, genom **automatisk diameterutjämning**. Utan extra justering, utan extrahjälp, utan mellankontroller, svetspunkt alltid tillgänglig från alla håll.

För att undvika elektrolytisk korrosion levererar vi endast versionerna med spännarmar av rostfritt stål (VA 1.4301).

	Storlek A	Storlek B	Storlek C
Spännområde	10 - 70 mm	40 - 140 mm	75 - 330 mm
Vikt	2,00 kg	5,30 kg	26,00 kg

Måttitning modell 1a

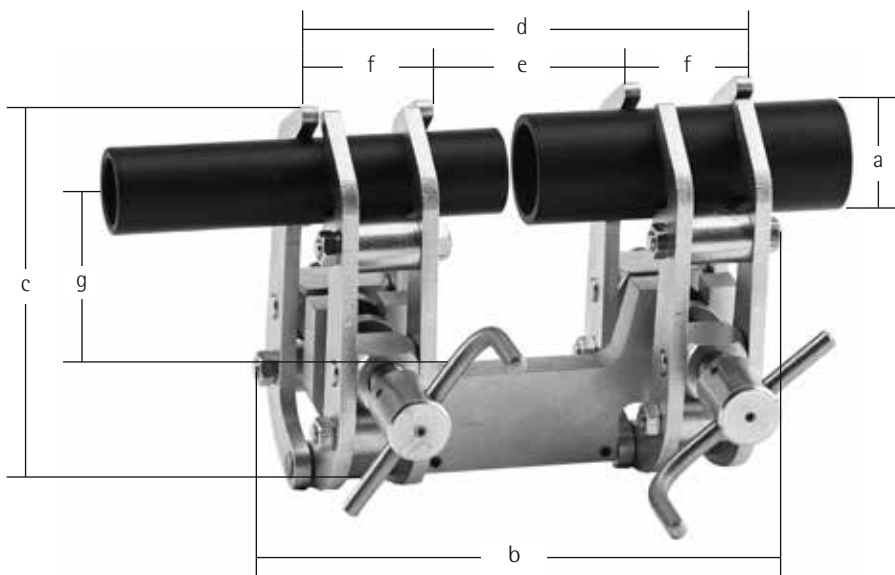

Centromat®

Storlek A

a)	10 - 70 mm
b)	160 mm
c)	125 mm
d)	140 mm
e)	57 mm
f)	41 mm
g)	65 mm

Storlek B

a)	40 - 140 mm
b)	210 mm
c)	200 mm
d)	190 mm
e)	82 mm
f)	55 mm
g)	95 mm

Storlek C

a)	75 - 330 mm
b)	360 mm
c)	400 mm
d)	350 mm
e)	115 mm
f)	115 mm
g)	235 mm

Made in Germany

3

Modell 1a-Orbital

Yttercentrerings-anordning Orbital

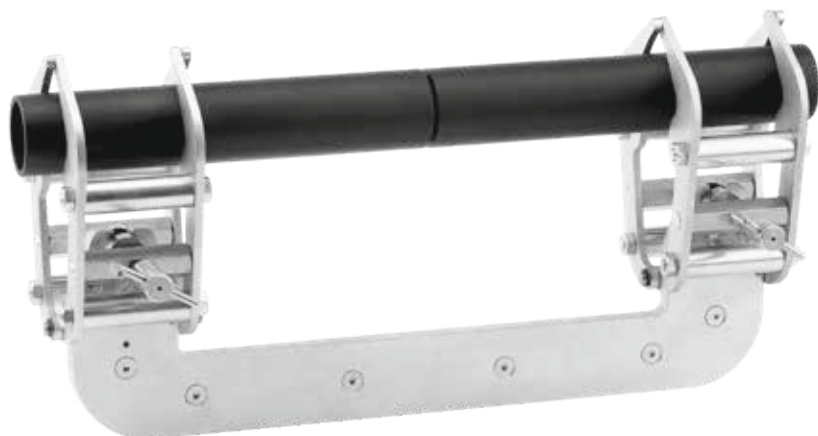

Specialversion för orbitalsvetsning

Vi rekommenderar modell 1a-orbital för avlastning av svetsaggregatet vid orbitalsvetsning. Direkt snabb, säker och exakt centring och sträckning av rör, axlar och rundstavar i alla – även extremt **varierande diametrar**, genom **automatisk diameterutjämning**. Utan extra justering, utan extrahjälp, utan mellankontroller, svetspunkt alltid tillgänglig från alla håll.

För att undvika elektrolytisk korrosion levererar vi endast versionerna med spännarmar av rostfritt stål (VA 1.4301).

	Storlek 1	Storlek 2	Storlek 3
Spännområde	6 - 50 mm	10 - 70 mm	25 - 140 mm
Vikt	3,60 kg	5,70 kg	12,60 kg

Måttitning modell 1a-orbital

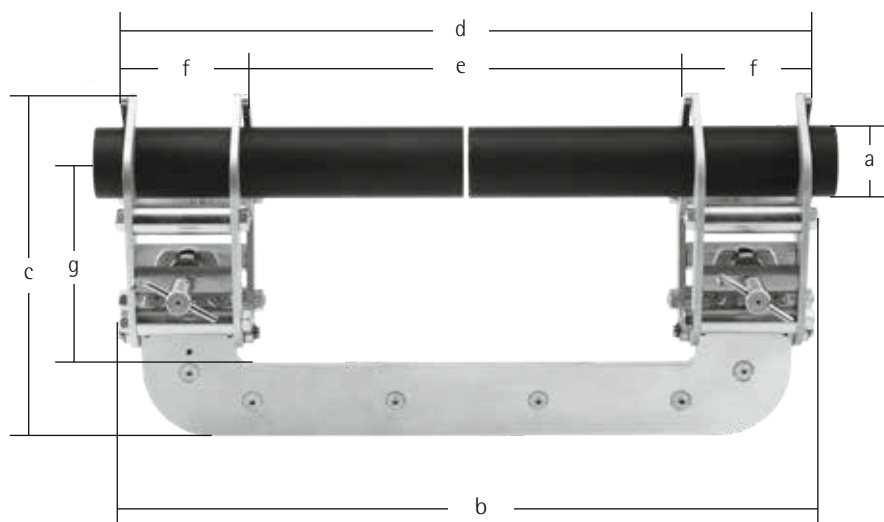

Centromat®

Storlek 1

Storlek 2

Storlek 3

a)	6 - 50 mm	10 - 70 mm	25 - 140 mm
b)	225 mm	400 mm	590 mm
c)	175 mm	235 mm	290 mm
d)	240 mm	387 mm	570 mm
e)	98 mm	243 mm	360 mm
f)	71,5 mm	71,5 mm	106 mm
g)	110 mm	160 mm	170 mm

Made in Germany

5

Modell 1b Snabbspännare för rör



Centromat®

För exakt centrering och spänning av rör utan längdbegränsning samt rörböjar, flänsar, T-stycken, reducerings- och andra formstycken för rör. Arbetena kan utföras utan extra hjälp. Svetspunkten är tillgänglig från alla håll. Rördiameterens fininställnings sköts med vingskruvar.

För att undvika elektrolytisk korrosion rekommenderar vi versionerna av specialstål.

Storlek	Spännområde	Vikt
A	20 - 90 mm	1,40 kg
B	50 - 150 mm	3,00 kg
C	90 - 190 mm	3,30 kg
D	125 - 225 mm	6,80 kg
E	225 - 370 mm	8,65 kg



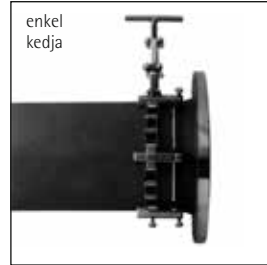
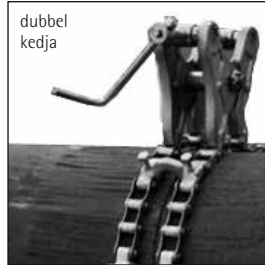

För centrerung och spänning av långa rör utan längdbegränsning samt rörböjar, T-stycken, flänsar, reduceringsstycken och andra formdelar för rör och behållare. De flexibla CENTROMAT®-kedjorna för yttercentrerung passar runt alla rör och alla behållare. De kan förlängas eller kortas efter behov med kompletteringslänkarna som är lätta att byta. Kan levereras i 5 utföranden i stål, galvaniskt förzinkat eller specialstålsutförande.



Lätt utförande, enkel kedja, storlek 150

används huvudsakligen till fläns, reduceringsstycke, formdel, kupade gavlar o.s.v. på rör, från rörtterdiameter 168,3 mm

Standardlängd: 650 mm = 5 kedjelänkar (DN 150)

Kompletteringslänk: 125 mm

Medeltungt utförande, enkel kedja, storlek 200

används huvudsakligen till fläns, reduceringsstycke, formdel, kupade gavlar o.s.v. på rör, från rörtterdiameter 219,1 mm

Standardlängd: 1275 mm = 7 kedjelänkar (DN 200)

Kompletteringslänk: 177 mm

Tungt utförande, enkel kedja, storlek 300

används huvudsakligen till fläns, reduceringsstycke, formdel, kupade gavlar o.s.v. på rör, från rörtterdiameter 323,9 mm

Standardlängd: 1920 mm = 7 kedjelänkar (DN 300)

Kompletteringslänk: 265 mm

Medeltungt utförande, dubbel kedja, storlek D 200

kan användas till rör på rör, på långrör, på rördel, från rörtterdiameter 323,9 mm

Standardlängd: 1 275 mm = 7 kedjelänkar (DN 300)

Kompletteringslänk: 177 mm

Tungt utförande, dubbel kedja, storlek D 300

kan användas till rör på rör, på långrör, på rördel, från rörtterdiameter 323,9 mm

Standardlängd: 1920 mm = 7 kedjelänkar (DN 300)

Kompletteringslänk: 265 mm



Centromat®

Med spännkilar. Snabb, säker och exakt centrerung och spänning av flänsar, stosar, ringar etc. på rör och cylinderformade behållare i ett arbetssteg. **Automatisk diameterutjämning** även extremt olika diametrar.

För att undvika elektrolytisk korrosion levererar vi endast versionerna med spännkilar av rostfritt stål (VA 1.4301).

	Spännområde	Vikt
Storlek 004	15 - 19 mm	0,20 kg
Storlek 003	16 - 20 mm	0,20 kg
Storlek 002	19 - 25 mm	0,25 kg
Storlek 001	24 - 32 mm	0,50 kg
Storlek 01	31 - 40 mm	0,50 kg
Storlek 0	38 - 52 mm	1,25 kg
Storlek 00	51 - 64 mm	1,25 kg

Måttitning modell 2

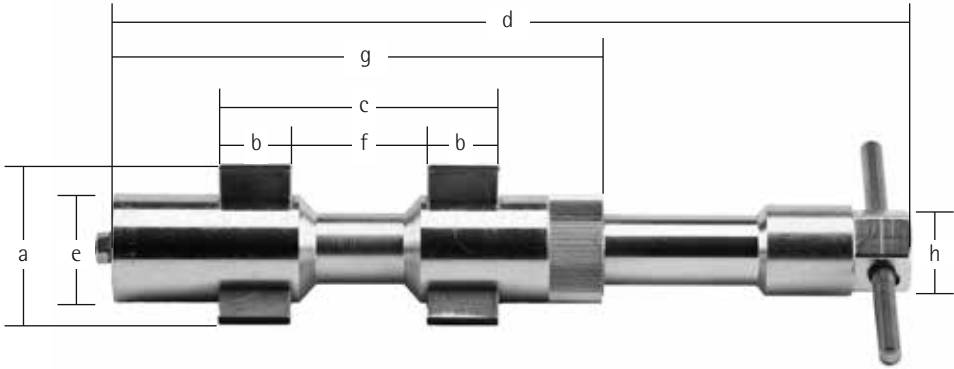

	Storlek 004	Storlek 003	Storlek 002	Storlek 001
a)	15 - 19 mm	16 - 20 mm	19 - 25 mm	24 - 32 mm
b)	15 mm	15 mm	15 mm	20 mm
c)	50 mm	50 mm	54 mm	84 mm
d)	154 - 170 mm	154 - 170 mm	154 - 170 mm	200 - 225 mm
e)	15 mm	16 mm	19 mm	24 mm
f)	20 mm	20 mm	24 mm	44 mm
g)	100 mm	100 mm	100 mm	149 mm
h)	NV 12	NV 12	NV 12	NV 15
	Storlek 01	Storlek 0	Storlek 00	
a)	31 - 40 mm	38 - 52 mm	51 - 64 mm	
b)	20 mm	25 mm	25 mm	
c)	84 mm	97 mm	97 mm	
d)	200 - 225 mm	247 - 278 mm	247 - 278 mm	
e)	24 mm	38 mm	38 mm	
f)	44 mm	47 mm	47 mm	
g)	149 mm	170 mm	170 mm	
h)	NV 15	NV 27	NV 27	

Centromat®

Modell 3c Innercentrerings-anordning



Centromat®

För spänning och centrering av jämna diametrar eller som spännanordning med bara en expanderenhet.

För att undvika elektrolytisk korrosion levererar vi endast versionerna med spännarmar av rostfritt stål (VA 1.4301).

	Spännområde	Vikt
Storlek 2	85 - 220 mm	2,40 kg
Storlek 3	120 - 350 mm	6,00 kg
Storlek 4	180 - 520 mm	14,00 kg
Storlek 4/s	400 - 940 mm	20,00 kg

10

Originallet

Måttitning modell 3c

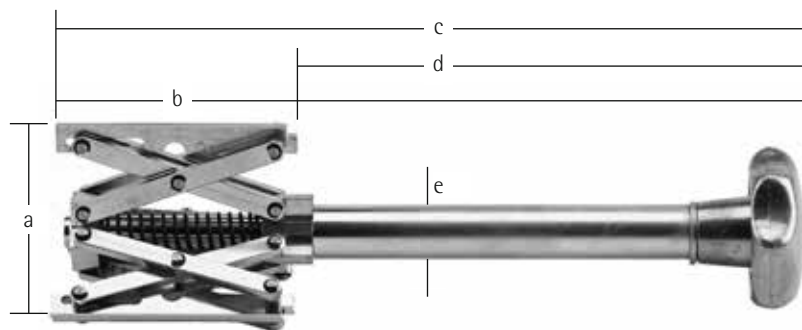

Centromat®

	Storlek 2	Storlek 3	Storlek 4	Storlek 4/s
a)	85 - 220 mm	120 - 350 mm	180 - 520 mm	400 - 940 mm
b)	144 mm	233 mm	300 mm	300 mm
c)	480 mm	540 mm	630 mm	630 mm
d)	335 mm	300 mm	325 mm	325 mm
e)	26 mm	34 mm	36 mm	36 mm

Made in Germany

11

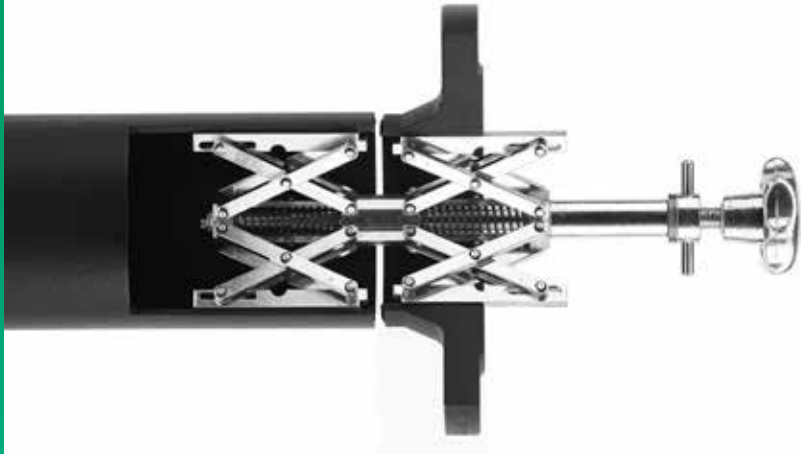

Centromat®

Ska användas så som beskrivs bredvid bilden 3a, dock mycket fördelaktigt till tunga formdelar tack vare expandererelement som kan spännas oberoende av varandra. CENTROMAT®-centreringsanordningen fixeras med det nedre expandererelementet i röret, sätts på flänsen el. liknande för att sedan centreras och spännas fast slutgiltigt genom det övre expandererelementet. **Automatisk diameterutjämning.**

För att undvika elektrolytisk korrosion levererar vi endast versionerna med spännarmar av rostfritt stål (VA 1.4301).

	Spännområde	Vikt
Storlek 1/e	54 - 140 mm	1,30 kg
Storlek 2/e	85 - 220 mm	3,90 kg
Storlek 3/e	120 - 350 mm	11,50 kg
Storlek 4/e	180 - 520 mm	27,00 kg

Måttitning modell 4

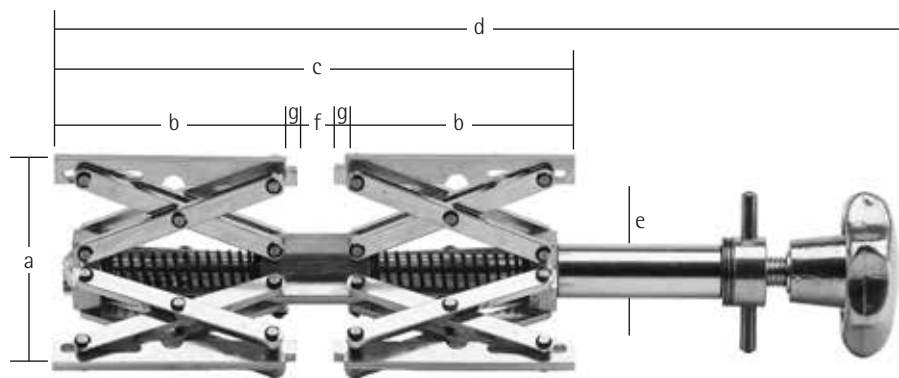

Centromat®

	Storlek 1/e	Storlek 2/e	Storlek 3/e	Storlek 4/e
a)	54 - 140 mm	85 - 220 mm	120 - 350 mm	180 - 520 mm
b)	88 mm	144 mm	233 mm	300 mm
c)	190 mm	309 mm	491 mm	636 mm
d)	290 - 310 mm	445 - 505 mm	745 - 790 mm	850 - 960 mm
e)	20 mm	26 mm	34 mm	36 mm
f)	14 mm	21 mm	25 mm	36 mm
g)	4 mm	5 mm	6 mm	8 mm

Made in Germany

13

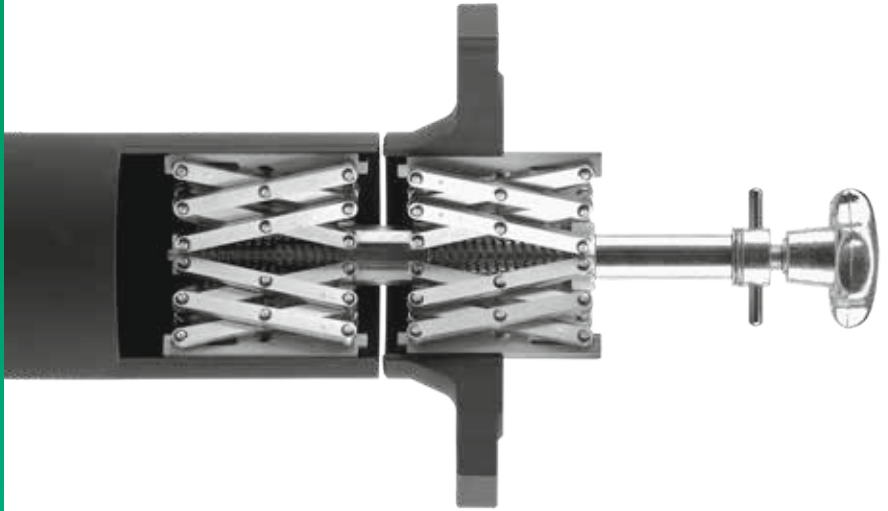

Centromat®

Direkt snabb, säker och exakt centring och spänning av flänsar, stosar, ringar etc. på rör och cylinderformade behållare. Med anläggningsyta för slätflänsar. **Automatisk diameterutjämnning** även extremt olika diametrar tack vare expandererelement som kan spännas oberoende av varandra. CENTROMAT®-centreringsanordningen fixeras med det nedre expandererelementet i röret, flänsen el. liknande sätts på och centreras samt spänns fast slutgiltigt genom det övre expandererelementet.

För att undvika elektrolytisk korrosion levererar vi endast versionerna med spännarmar av rostfritt stål (VA 1.4301).

	Spännområde	Vikt
Storlek 1/es	120 - 250 mm	1,80 kg
Storlek 2/es	220 - 400 mm	5,20 kg
Storlek 3/es	300 - 640 mm	16,40 kg
Storlek 4/es	400 - 940 mm	39,00 kg

Måttitning modell 4s

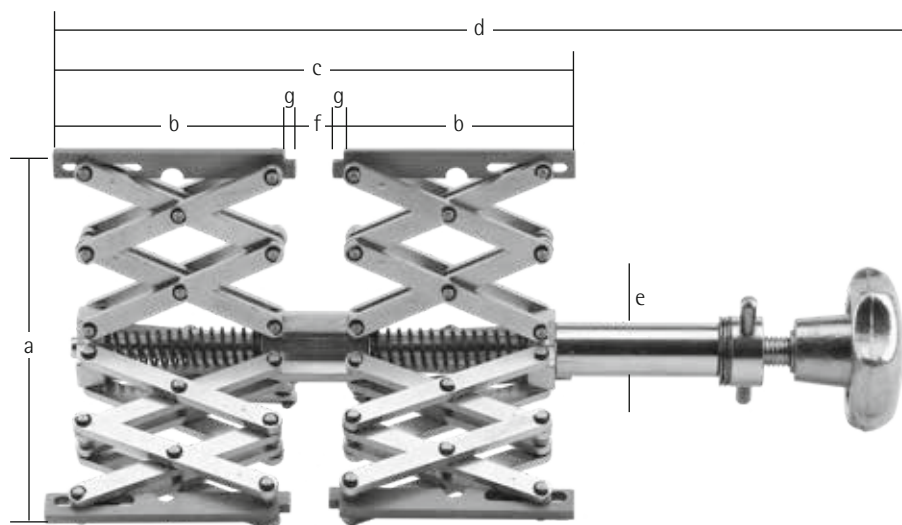

Centromat®

	Storlek 1/es	Storlek 2/es	Storlek 3/es	Storlek 4/es
a)	120 - 250 mm	220 - 400 mm	300 - 640 mm	400 - 940 mm
b)	88 mm	144 mm	233 mm	300 mm
c)	190 mm	309 mm	491 mm	636 mm
d)	290 - 310 mm	445 - 505 mm	745 - 790 mm	850 - 960 mm
e)	20 mm	26 mm	34 mm	36 mm
f)	14 mm	21 mm	25 mm	36 mm
g)	4 mm	5 mm	6 mm	8 mm

Made in Germany

15



Expanderenheter som kan spännas oberoende av varandra. För rörböjar och krökar i alla radier. Snabb, säker hantering utan annan hjälp: den "tredje handen" behövs inte – centre-ringsanordningens nedre expanderenhet spänns så pass i rörböjen att framkanten på den övre expanderenheten ligger mot rörböjens framsida. Flänsen eller liknande sätts på den övre expanderenheten och spänns fast. Även för slätflänsar. **Automatisk diameterutjämning.**

För att undvika elektrolytisk korrosion levererar vi endast versionerna med spännarmar av rostfritt stål (VA 1.4301).

	Spännområde	Vikt
Storlek 1/b-e	54 - 115 mm	1,00 kg
Storlek 2/b-e	85 - 195 mm	3,10 kg
Storlek 3/b-e	120 - 315 mm	9,30 kg
Storlek 4/b-e	180 - 520 mm	23,10 kg

Måttitning modell 5

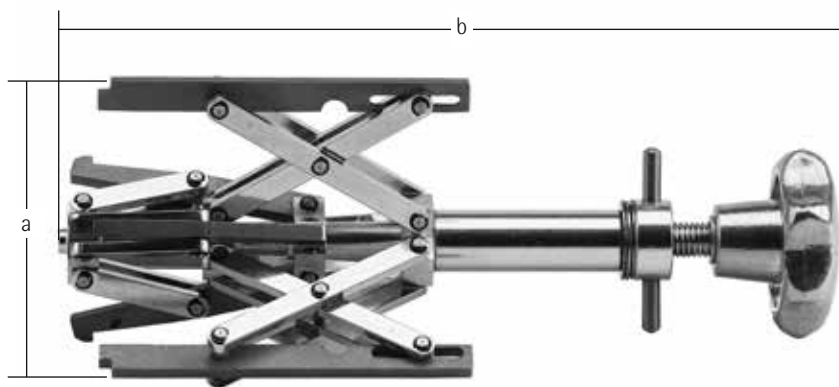

Centromat®

	Storlek 1/b-e	Storlek 2/b-e	Storlek 3/b-e	Storlek 4/b-e
a)	54 - 115 mm	85 - 195 mm	120 - 315 mm	180 - 520 mm
b)	250 mm	395 mm	660 mm	940 mm

Made in Germany

17

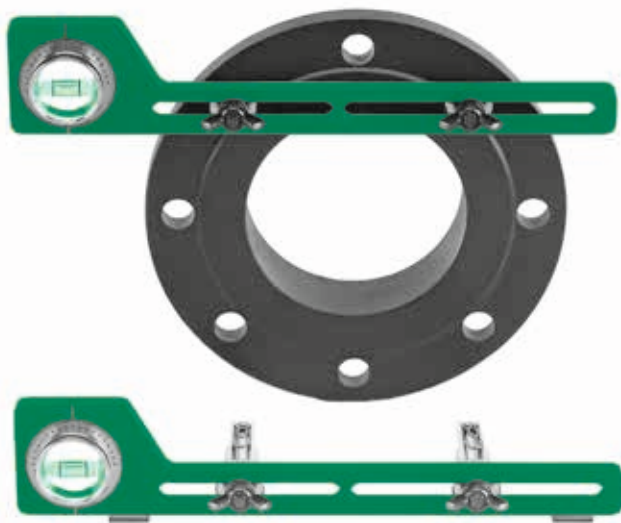

Med justerbar vinkelknivlibell och förskjutbar passbult. Passbultarna passar i flänshål för alla vanliga diametrar vilket gör att flänsarna, som ska svetsas på, riktas in exakt. Vinkel och lutning är lätta att ställa in och avläsa utan omräkning. Material: Aluminium, eloxerat.

Storlek 1	Storlek 1a	Storlek 2
300 mm lång, för flänshål-avstånd 35 - 190 mm, utrustat med standard-låsbult 13 - 22 mm Ø Vikt: 0,30 kg	som storlek 1, men med häftmagnet för ytterligare användning som lutningsvattenpass Vikt: 0,32 kg	400 mm lång, för flänshål-avstånd 35 - 290 mm, utrustat med standard-låsbult 13 - 22 mm Ø Vikt: 0,35 kg
Följande kan levereras till alla modeller: Låsbult för flänshål på 12 - 18 mm Ø Rör för påsättning på standard-låsbultar för flänshål på 25 - 30 mm Ø		



Med gradindelning och vinkelknivlibell för markering av läget för mittlinjer och ändrar på rör och behållare under valfria vinklar. **Bestämma** lutningsvinkeln, **ställa in** vinklar, **söka mittpunkt** på rör, **nivellera** vid uppställning av tankar o.dyl. Vinkelknivlibellen med gradindelning är justerbar så vinkel och lutning kan enkelt ställas in och avläsas utan omräkning. Material: Aluminium, eloxerat. Dubb: Verktogsstål, härdad.

centromat®

Storlek 1**Vikt**

Rör-Ø från 12 mm till ca 1000 mm

0,60 kg

Intyg

för Hermann Rosorius GmbH
Lohheckenweg 35
D-53347 Alfter

De specialverktyg för rörlednings- och tankkonstruktion som Rosorius GmbH marknadsför under märkesnamnet "Centromat®" är meningsfulla instrument som kan hjälpa svetsaren på olika sätt vid svetsningsarbeten. Verktygen är mekaniskt rent konstruerade och tillverkade i god kvalitet. De uppfyller helt de lagstadgade kraven och efter kort instruktion kan de även användas av instruerade medarbetare.

För dessa verktyg krävs ingen CE-märkning och detta är heller inte möjligt eftersom de inte är maskiner enligt vad som anges i EU-maskindirektivet och det finns för närvarande inga andra, gällande EU-direktiv som kommer i fråga.

De möjliga risker som utgår från verktygen och framför allt de lagrade fjäderenergierna ska ignoreras när verktygen används på rätt sätt så att inga, för användaren allvarliga, risker kan utgå från verktygen.

Köln, 12 februari 1998

TÜV Rheinland Product Safety GmbH

Dr. R. Scheffel

Centromat®

Made in Germany 21

Prislista

- 1a Centromat® yttercentererings-anordning**
för långrör med jämn och ojämn diameter,
automatisk \emptyset -utjämning.

Storlek	Spännområde	Vikt
A	10 - 70 mm	2,00 kg
B	40 - 140 mm	5,30 kg
C	75 - 330 mm	26,00 kg

- 1a Centromat® yttercentererings-anordning Orbital**
för långrör med jämn och ojämn diameter,
automatisk \emptyset -utjämning.

Storlek	Spännområde	Vikt
1	6 - 50 mm	3,60 kg
2	10 - 70 mm	5,70 kg
3	25 - 140 mm	12,60 kg

- 1b Centromat® Snabbspännare för rör**
För rörböjar, formdelar etc. på rör med jämn
och ojämn diameter.

Storlek	Spännområde	Vikt
A	20 - 90 mm	1,40 kg
B	50 - 150 mm	3,00 kg
C	90 - 190 mm	3,30 kg
D	125 - 225 mm	6,80 kg
E	225 - 370 mm	8,65 kg

- 1c Centromat® Rörcenteringskedjor**
för långrör, rörböjar, kupade gavlar och formdelar
på rör och behållare.
Prisuppgift inklusive spännlås för standardlängd.

Storlek 150, lätt, enkelt utförande,
kan användas från rörytter- \emptyset 168,3 mm
Standardlängd 650 mm
Kompletteringslänk 125 mm
Reservspännlås

Storlek 200, medeltungt, enkelt utförande,
kan användas från rörytter- \emptyset 219,1 mm
Standardlängd 1275 mm
Kompletteringslänk 177 mm
Reservspännlås

Stål-
utförande
€/st + moms

Specialståls-
utförande
€/st + moms

Storlek 300, tungt, enkelt utförande,

kan användas från rörytter- \emptyset 323,9 mm

Standardlängd 1920 mm

Kompletteringslänk 265 mm

Reservspännlås

Storlek D 200, medeltungt, dubbelt utförande,

kan användas från rörytter- \emptyset 323,9 mm

Standardlängd 1275 mm

Kompletteringslänk 177 mm

Reservspännlås

Storlek D 300, tungt, dubbelt utförande,

kan användas från rörytter- \emptyset 323,9 mm

Standardlängd 1920 mm

Kompletteringslänk 265 mm

Reservspännlås

2**Centromat® innercentrerings-anordning**

cylinderform, för flänsar, stosar, ringar etc. på rör och behållare, automatisk \emptyset -utjämning.

Storlek	Spännområde	Vikt
004	15 - 19 mm	0,20 kg
003	16 - 20 mm	0,20 kg
002	19 - 25 mm	0,25 kg
001	24 - 32 mm	0,50 kg
01	31 - 40 mm	0,50 kg
0	38 - 52 mm	1,25 kg
00	51 - 64 mm	1,25 kg

3a**Centromat® innercentrerings-anordning**

saxform, för flänsar, stosar, ringar etc. på rör och behållare, automatisk \emptyset -utjämning.

Storlek	Spännområde	Vikt
1	54 - 140 mm	1,25 kg
2	85 - 220 mm	3,35 kg

Typ 3a: Utgående modell - leverans så långt lagret räcker.

Stål-
utförande
€/st + moms

Specialståls-
utförande
€/st + moms

3c Centromat® innercenterings-anordning

Saxform, för spänning och centering
jämnta diameter

Storlek	Spännområde	Vikt
2	85 - 220 mm	2,40 kg
3	120 - 350 mm	6,00 kg
4	180 - 520 mm	14,00 kg
4/s	400 - 940 mm	20,00 kg

Utgående modell - leverans så långt lagret räcker.

4 Centromat® innercenterings-anordning

saxform, för flänsar, stosar, ringar etc. på rör
och behållare. Rekommenderas speciellt till tunga
formdelar.

Storlek	Spännområde	Vikt
1/e	54 - 140 mm	1,30 kg
2/e	85 - 220 mm	3,90 kg
3/e	120 - 350 mm	11,50 kg
4/e	180 - 520 mm	27,00 kg

4s Centromat® innercenterings-anordning

saxform, för flänsar, stosar, ringar etc. på rör
och behållare.

Storlek	Spännområde	Vikt
1/es	120 - 250 mm	1,80 kg
2/es	220 - 400 mm	5,20 kg
3/es	300 - 640 mm	16,40 kg
4/es	400 - 940 mm	39,00 kg

5 Centromat® innercenterings-anordning

Saxform, för flänsar och formdelar på rörböjar
och krökar, automatisk \emptyset -utjämning.

Storlek	Spännområde	Vikt
1/b-e	54 - 115 mm	1,00 kg
2/b-e	85 - 195 mm	3,10 kg
3/b-e	120 - 315 mm	9,30 kg
4/b-e	180 - 520 mm	23,10 kg

Stål-
utförande
€/st + moms

Specialståls-
utförande
€/st + moms

9 Centromat® Flänsvattenpass

för att rikta fläns-hålcirklar, med passbult o. vinkelnivlibell för inställning av vinklar och lutningar, med standard-låsbult 13 - 22 mm.

Storlek 1
för flänsavstånd 35 - 190 mm

Storlek 2
för flänsavstånd 35 - 290 mm

Utförande 1 a är dessutom utrustat med häftmagneter och kan då även användas som lutningsvattenpass.

Storlek	Längd	Vikt	
1	300 mm	0,30 kg	
1 a	med häftmagneter 300 mm	0,32 kg	
2	400 mm	0,35 kg	
Extra låsbult för \varnothing 12 - 18 mm			par
Extrarör för utökning på flänshål- \varnothing 25 - 30 mm			par
Ersättnings-tandard-låsbult för \varnothing 13 - 22 mm			par

11 Centromat® centreringsdubb

Storlek	Rör- \varnothing -område	Vikt
1	12 mm till 1000 mm	0,60 kg

De angivna priserna är inte bindande.

Publiceringen av den här prislistan innebär att alla tidigare erbjudanden och prislister inte längre gäller.

Levererade varor är leverantörens egendom fram till full betalning.

Laga domstol: Bonn.

Rätten till försäljning under mellantiden, prisändringar och tekniska ändringar förbehålles.

Leverans: Inklusive förpackning,
FCA Meckenheim enligt INCOTERMS® 2020 eller
frakt per UPS mot debitering av fraktkostnaderna

Betalning: 30 dagar netto

Utgåva: December 2021

Stål-
utförande
€/st + moms

Specialståls-
utförande
€/st + moms

Centromat®

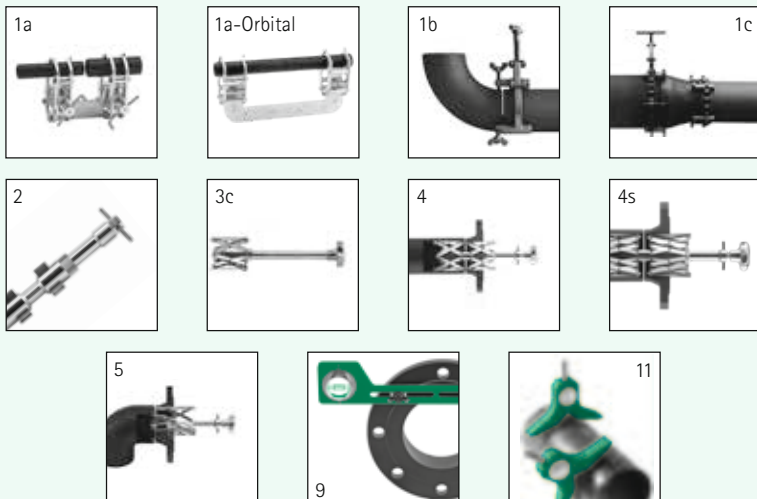

Hermann Rosorius

Ingenieurbüro GmbH

**Specialverktg
för rördragnings-,
anläggnings- och tankkonstruktion**

Carl-Zeiss-Straße 11
53340 Meckenheim
Phone +49 (0)2225 7095715
info@centromat.de
www.centromat.de
www.centromat.com (Webbshop)

Centromat®